

WS08-115 T / WS08-125 T

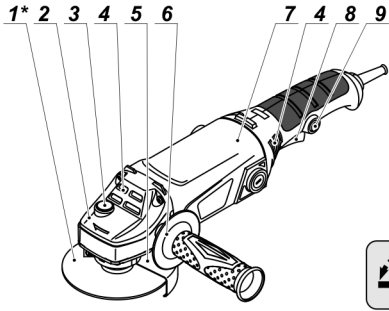

WS08-115 TV / WS08-125 TV

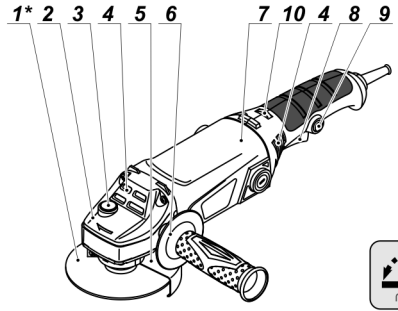

WS10-115 T / WS10-125 T

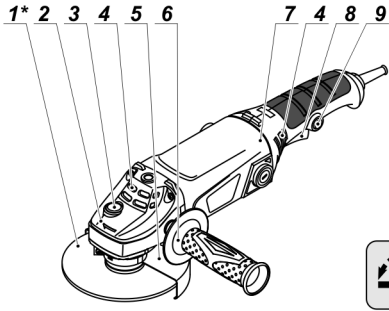

WS10-115 TV / WS10-125 TV

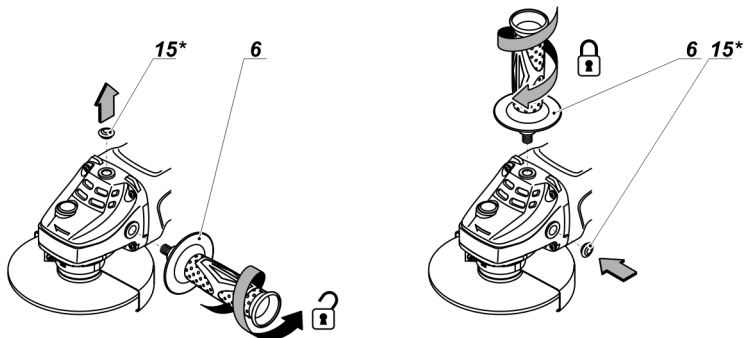
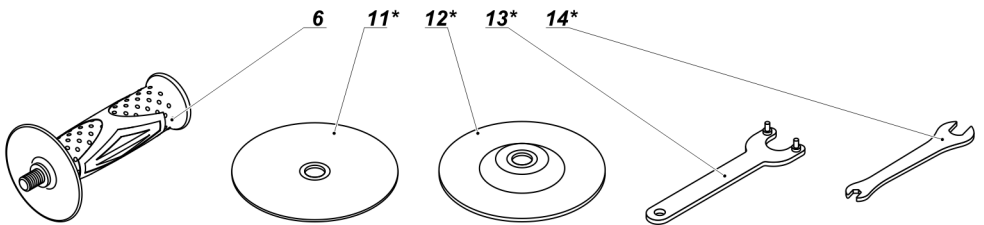
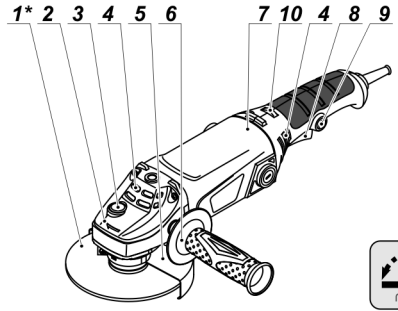

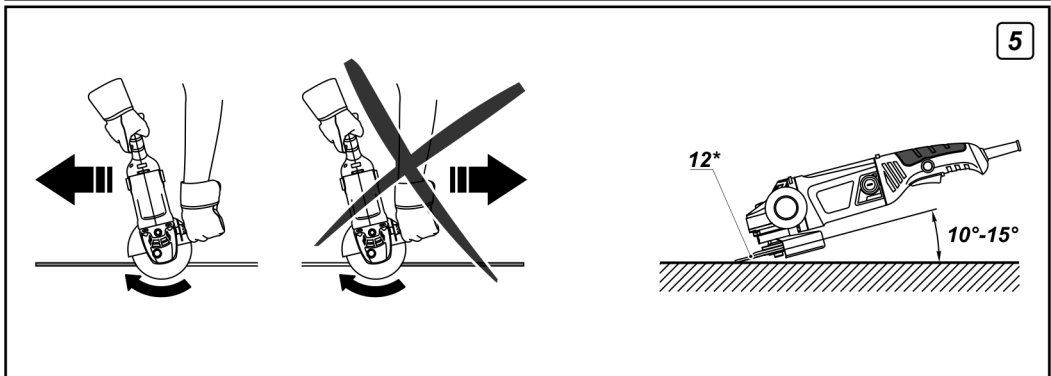
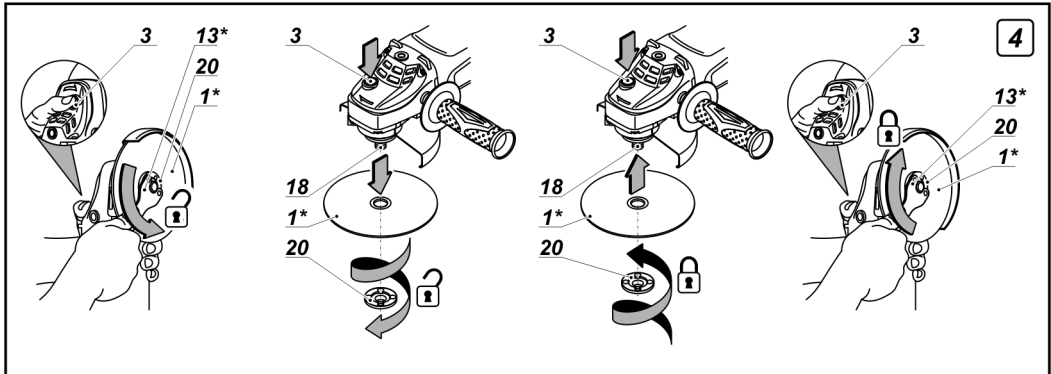
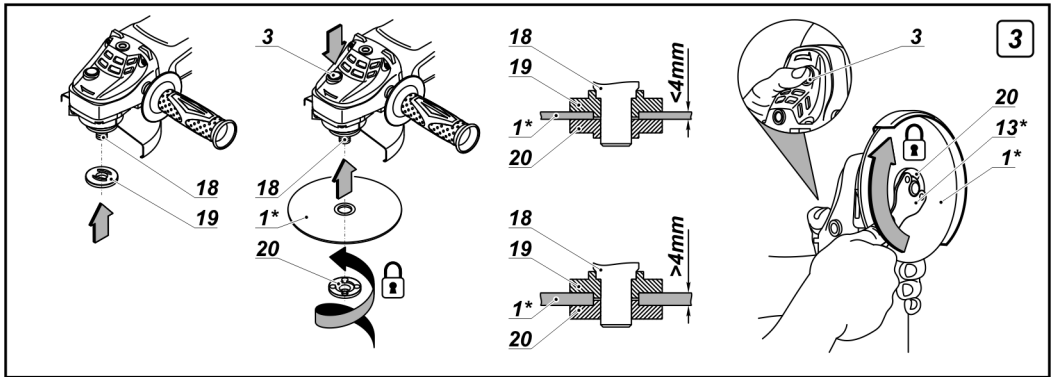
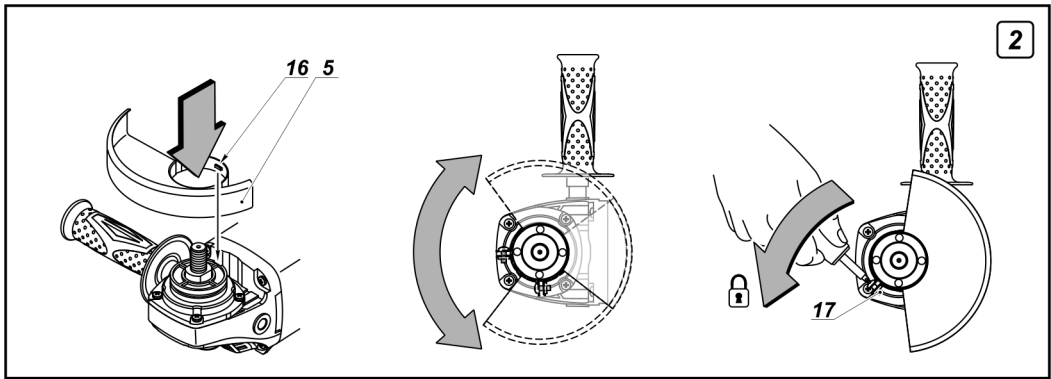

Specifikace elektronářadí

	WS08-115 T	WS08-125 T	WS08-115 TV	WS08-125 TV	WS10-115 T	WS10-125 T	WS10-115 TV	WS10-125 TV
Úhlová bruska	131664	131688	131671	131695	131701	131725	131718	131794
Číslo elektronářadí	[230 V ~50/60 Hz]	[230 V ~50/60 Hz]						
Jmenovitý výkon	[W]	[W]	[W]	[W]	[W]	[W]	[W]	[W]
Výkon	860	860	860	860	1010	1010	1010	1010
Proud při napětí	127 V [A]	230 V [A]						
Volnoběžné otáčky	[min ⁻¹]	[min ⁻¹]	[min ⁻¹]	[min ⁻¹]	[min ⁻¹]	[min ⁻¹]	[min ⁻¹]	[min ⁻¹]
Ovladač rychlosti	-	-	•	•	-	-	•	•
Max. Ø odřezávacího kotouče	[mm]	[mm]	[mm]	[mm]	[mm]	[mm]	[mm]	[mm]
Max. Ø brusného kotouče	115	125	115	125	115	125	115	125
Max. Ø gumového smirkového kotouče	4-1/2"	5"	4-1/2"	5"	4-1/2"	5"	4-1/2"	5"
Max. Ø kotočového drátěného kartáče	115	125	115	125	115	125	115	125
Max. Ø miskového drátěného kartáče	4-1/2"	5"	4-1/2"	5"	4-1/2"	5"	4-1/2"	5"
Závit vřetena	[mm]	[mm]	[mm]	[mm]	[mm]	[mm]	[mm]	[mm]
Hmotnost	[kg]	[kg]	[kg]	[kg]	[kg]	[kg]	[kg]	[kg]
Třída bezpečnosti	[lbs]	[lbs]	[lbs]	[lbs]	[lbs]	[lbs]	[lbs]	[lbs]
Akustický tlak	[dB(A)]	[dB(A)]	[dB(A)]	[dB(A)]	[dB(A)]	[dB(A)]	[dB(A)]	[dB(A)]
Výkon zvuku	[dB(A)]	[dB(A)]	[dB(A)]	[dB(A)]	[dB(A)]	[dB(A)]	[dB(A)]	[dB(A)]
Váhové vibrace	[m/s ²]	[m/s ²]	[m/s ²]	[m/s ²]	[m/s ²]	[m/s ²]	[m/s ²]	[m/s ²]

Vážený zákazníku,

DWT nabízí široký sortiment elektrických nástrojů. Jejich kvalita a přiměřená cena je řešením pro realizaci oprav a výstavby jak doma tak v průmyslovém průmyslovém odvětví. Doufáme, že toto elektronářadí vám bude sloužit po mnoho let. Podrobné informace o našem elektronářadí a službách naleznete na naší webové stránce www.dwt-pt.com.

Tým **DWT**.

Součástí elektronářadí

- 1 Odřezávací / hrubovací kotouč *
- 2 Redukce
- 3 Zámek vřetena
- 4 Ventilační štěrbin
- 5 Ochranný kryt
- 6 Pomocná rukojeť
- 7 Tělo
- 8 Spínač zap / vyp
- 9 Tlačítko pro zajištění vypínače
- 10 Otočný volič rychlosti
- 11 Odřezávací kotouč *
- 12 Hrubovací kotouč *
- 13 Přírubový klíč *
- 14 Klíč *
- 15 Kryt *
- 16 Montážní výčnělek
- 17 Šroub
- 18 Vřeteno
- 19 Příruba
- 20 Upínací matice

* Volitelné příslušenství

Standardní dodávka nemusí obsahovat veškerá příslušenství uvedená na obrázku nebo popsána v textu.

Doporučené příslušenství DWT

Doporučená příslušenství **DWT** můžete najít na straně 112-120 návodu. Široká nabídka příslušenství vám umožní provádět efektivně potřebné pracovní úkoly.

Způsob použití elektronářadí DWT

Toto nářadí je určeno pouze k řezání, broušení a smírkování kovů (a dalších materiálů) za sucha. Rozsah aplikace nástrojů je možno rozšířit díky použití dodatečného příslušenství. Nástroj lze pomocí speciálního příslušenství nainstalovat i napevno.

Před zahájením práce

- Používejte toto nářadí pouze k řezání / broušení za sucha.
- Používejte pouze příslušenství, u nichž je povolená hodnota otáček za minutu vyšší, nežli hodnota otáček za minutu specifikovaná pro toto nářadí. Při používání příslušenství postupujte v souladu s instrukcemi od výrobce příslušenství.
- Při práci s různými druhy příslušenství vždy dodržujte doporučená bezpečnostní opatření (ochranný kryt, ochranná deska, atd.).
- Nepoužívejte řezací / brusné kotouče, které jsou poškozené, odštipnuté, zdeformované apod.
- Chraňte řezací / brusné kotouče před nárazy a před potřísněním olejem.
- Nepoužívejte příslušenství, jehož rozměry (vnější a vrtací průměr) se liší od doporučených specifikací.
- Je přísně zakázáno používat s tímto nářadím pilové kotouče.
- Při opracovávání stěn nebo dělicích přiček je třeba předem zjistit, kudy vedou elektrická vedení, vodovodní potrubí nebo plynová potrubí. V případě zasažení elektrického vedení, vodovodního potrubí nebo plynového potrubí hrozí riziko velmi závažných zranění.
- Pokud je nezbytně nutné během práce zasahovat do elektroinstalace nebo do potrubí, je třeba je vypnout / uzavřít.
- Před zahájením opracovávání nosných stěn je třeba získat povolení od oprávněné stavební organizace.

Při práci

- Přiblížte nářadí k opracovávanému povrchu až poté, co dosáhne maximální rychlosti.
- Nevypínejte motor brusky při plné zátěži.
- Dávejte pozor na zpětný ráz nářadí. Ke zpětnému rázu může dojít, pokud nejsou dodrženy veškeré pracovní a bezpečnostní pokyny - při příliš rychlém přiblížení kotouče k opracovávanému povrchu, v případě deformace kotouče, apod. Abyste snížili pravděpodobnost zpětného rázu, vždy používejte přidavné držadlo **6** a postupujte v souladu se všemi příslušnými pokyny.
- Při práci s bruskou zaujměte stabilní polohu a držte ji oběma rukama.
- Během práce nezakrývejte rukama ventilační otvory na nářadí.
- Během práce dávejte vždy pozor na polohu přívodní šňůry (musí vždy směřovat za nářadí). Neomotávejte si přívodní šňůru kolem ruky nebo nohy.
- Nikdy se nedotýkejte pohyblivých částí brusky!
- Nepoužívejte k obrušování řezací kotouč - účinek boční síly může vést k jeho zničení a jeho úlomky mohou způsobit závažné zranění obsluhy nebo blízko stojících osob.
- Prach vzniklý během práce s bruskou může být zdraví nebezpečný, hořlavý nebo výbušný. Udržujte

čistotu na pracovišti a používejte osobní ochranné pomůcky.

• Během práce s bruskou může docházet ke vzniku jisker a k odštěpování malých kousků materiálu. To může vést k ohrožení zdraví obsluhy i blízko stojících osob. Vždy používejte osobní ochranné pomůcky (ochranné brýle a ochrannou masku) a zajistěte vhodnou organizaci pohybu osob na pracovišti.

• Během práce vezměte v úvahu směr rotace příslušenství a držte nářadí tak, aby jiskry a kovové úlomky nezasáhly Vaši kůži nebo oblečení.

• Při broušení obrobků, které nedrží na místě svou vlastní vahou, je třeba použít upínací zařízení.

• Broušení obrobků obsahujících azbest je zakázáno.

• Pokud dojde během práce k přerušení napájení, okamžitě přepněte hlavní spínač **8** do polohy "vypnuto", aby nedošlo k náhodnému zapnutí nářadí.

Po dokončení práce

• Po vypnutí nářadí se příslušenství může ještě nějakou dobu otáčet kvůli setrvačnosti. Proto je třeba nářadí odložit až poté, co se rotující část zcela zastaví.

• Je přísně zakázáno zpomalovat setrvačný pohyb příslušenství pomocí zámků vřetena **3** nebo aplikováním síly na boční plochu kotouče. Pokud byste použili zámek vřetena **3** k tomuto účelu, nářadí se poškodí a povede to k zániku záruky.

• Řezací / brusné kotouče se mohou během práce zahřát na velmi vysokou teplotu. Nedotýkejte se jich, dokud nezchladnou.

Montáž a nastavení součástí elektronářadí

Než začnete provádět údržbu elektronářadí, vždy je odpojte ze sítě.



Spojovací materiál nedotahujte příliš, zabráníte tak poškození závitů.

Pomocná rukojeť (viz obrázek 1)

Při provozu používejte vždy pomocnou rukojeť **6**. Přídavné držadlo **6** lze nastavit tak, aby byla manipulace s vrtačkou pro uživatele co nejpohodlnější.

• Uvolněte přídavné držadlo **6**, jak je znázorněno na obrázku 1.

• Vyměňte šroubovací zátku **15** a našroubujte přídavné držadlo **6** do závitového otvoru.

• Namontujte zátku **15** zpět do uvolněného závitového otvoru.

Ochranný kryt



Při práci s řezacími a brusnými kotouči vždy používejte ochranný kryt 5. Pracovat s výše uvedeným příslušenstvím bez ochranného krytu 5 je přísně zakázáno.

Ochranný kryt 5 musí k obsluze vždy směřovat zavřenou stranou.

Montáž / demontáž ochranného krytu (viz obr. 2)

• Šroubovákem (nedodává se s elektronářadím) uvolněte šroub **17** a namontujte ochranný kryt **5** na hrdlo vřetena tak, aby závěsné oko **16** zapadlo do podélné drážky hrdla vřetena (viz obr. 2).

• Otočte ochranný kryt **5** do požadované polohy a utáhněte šroub **17** pomocí šroubováku (není součástí dodávaného nářadí).

• Při demontáži ochranného krytu **5** zopakujte výše uvedené kroky v obráceném pořadí.

Nasazení / výměna příslušenství



Po nasazení jakéhokoli příslušenství nářadí asi na půl minuty na zkoušku zapněte, než s ním začnete pracovat. Je přísně zakázáno používat příslušenství, které by mohlo způsobovat radiální nebo axiální házení a vibrace nářadí.



Při nasazování / výměně příslušenství používejte ochranné rukavice.

Montáž řezného / brusného kotouče (viz obr. 3)

• Nasadte přírubu **19** na vřeteno **18** (viz obrázek 3).

• Nasadte jedno z výše uvedených příslušenství na vřeteno **18**.

• Stiskněte a držte zámek vřetena **3**.

• Našroubujte upínací matici **20** na vřeteno **18** a dotáhněte ji kolíkovým klíčem **13**. **Upozornění: při montáži příslušenství s tloušťkou větší než 4 mm je nutné upínací matici 20 obrátit (viz obr. 3).**

• Uvolněte zámek vřetena **3**.

Výměna řezného / brusného kotouče (viz obr. 3-4)

• Stiskněte a držte zámek vřetena **3**.

• Uvolněte pojistnou matici **20** pomocí přírubového klíče **13** (viz obr. 4).

• Vyměňte příslušenství.

• Našroubujte upínací matici **20** na vřeteno **18** a dotáhněte ji kolíkovým klíčem **13**. **Upozornění: při montáži příslušenství s tloušťkou větší než 4 mm je nutné upínací matici 20 obrátit (viz obr. 3).**

• Uvolněte zámek vřetena **3**.

Práce s elektronářadím

Používejte jen správné napájecí napětí: hodnota napájecího napětí musí odpovídat informaci uvedené na identifikačním štítku elektronářadí.

Zapnutí / vypnutí elektronářadí

Zapnutí:

Nářadí se zapíná tak, že stisknete a podržíte pojistné tlačítko **9**, a přitom stisknete vypínač **8**.

Vypnutí:

Nářadí se vypíná tak, že uvolníte vypínač 8.

Konstrukční vlastnosti elektronářadí

Otočný volič rychlosti

[WS08-115 TV, WS08-125 TV, WS10-115 TV, WS10-125 TV]

Pomocí regulátoru otáček **10** zvolte požadovanou rychlost otáčení vřetena (funguje i během práce s bruskou).

Požadovaná rychlost závisí na materiálu a lze ji určit praktickým vyzkoušením.

Pokud s elektronářadím pracujete delší dobu při nízkých otáčkách, je třeba ji po dobu 3 minut ochlazovat: spusťte elektronářadí na maximální rychlost a nechte ji běžet bez zátěže.

Doporučení pro práci s elektronářadím

Řezání (viz obr. 5)

- Nasad'te řezný kotouč **11** tak, jak je popsáno níže.
- Zapněte nářadí, počkejte, až elektromotor naběhne na maximální rychlost, a poté pomalu přiblížte řezací kotouč **11** k opracovávanému povrchu.
- Netlačte na nářadí nadměrnou silou: nepovede to k lepším výsledkům, ale naopak to může způsobit přetížení motoru a rychlejší opotřebení řezacího kotouče **11**.
- Pohybujte nářadím pomalu podél řezací linky, a dbejte přitom na to, aby nedocházelo k vychylování řezu nebo k vibracím.
- Provádějte řezání ve směru znázorněném na obrázku 5. Při řezání v obráceném směru by mohlo dojít

k nekontrolovanému vymrštění nářadí a k závažnému zranění obsluhy.

Broušení (viz obr. 5)

Podle toho, jaký druh povrchu budete brousit (rychlé a hrubé broušení kovů, zabrušování svárů mezi plechy, apod.), zvolte vhodný brusný disk.

- Nasad'te brusný kotouč **12** tak, jak je popsáno výše.
- Zapněte nářadí, počkejte, až elektromotor naběhne na maximální rychlost, a poté pomalu přiblížte brusný kotouč **12** k opracovávanému povrchu.
- Držte nářadí pod úhlem 10° až 15° vzhledem k opracovávanému povrchu (jak je znázorněno na obrázku 5). Pokud byste drželi nářadí pod menším úhlem, byla by práce obtížnější. Pokud byste drželi nářadí pod větším úhlem, negativně by to ovlivnilo výsledek práce a na opracovávaném povrchu by mohly být kazy.
- Pohybujte nářadím sem a tam a mírně na něj tlačte. Netlačte na nářadí nadměrnou silou: nepovede to k lepším výsledkům, ale naopak to může způsobit přetížení motoru nebo zničení brusného kotouče **12**, jehož úlomky mohou způsobit velmi závažné zranění.

Údržba elektronářadí / preventivní opatření

Než začnete provádět údržbu elektronářadí, vždy je odpojte ze sítě.

Čištění elektronářadí

Nezbytnou podmínkou pro dlouhodobé a bezpečné používání tohoto elektronářadí je jeho čistota. Během dlouhodobého opracovávání kovu se uvnitř nářadí může akumulovat vodivý prach. Větrací otvory **4** pravidelně čistěte stlačeným vzduchem.

DWT®



Zubehör
Accessories
Accessoire
Accessori
Accesorios
Accessórios
Accessórios
Tarvikkeet
Tillbehör
Tilbehør
Accessoires
Aksesuar
Aksesoria
Príslušenství
Príslušenstvo
Kiegészítők
Accesorii
Dodaci
Dodaci
Принадлежности
Αξεσουάρ
Принадлежности
Принадлежности
Priklausiniai
Piederumu
Tarvikud



Technical data

[mm]		RPM	Order Code	WS									
				08-115 T	08-125 T	08-115 TV	08-125 TV	10-115 T	10-115 TV	10-125 T	10-125 TV		
h	d	D											
8	22,2	115	13200	DP-U115
7	22,2	125	12200	DP-U125
7	22,2	150	10000	DP-U150
7	22,2	180	8500	DP-U180
7	22,2	230	6600	DP-U230
7	22,2	115	13200	DP-TU115
7	22,2	125	12200	DP-TU125
7	22,2	150	10000	DP-TU150
7	22,2	180	8500	DP-TU180
7	22,2	230	6600	DP-TU230
7	22,2	115	13200	DP-N115
7	22,2	125	12200	DP-N125
7	22,2	150	10000	DP-N150
7	22,2	180	8500	DP-N180
7	22,2	230	6600	DP-N230
8	22,2	115	13200	DP-C115
8	22,2	125	12200	DP-C125
8	22,2	150	10000	DP-C150
8	22,2	180	8500	DP-C180
8	22,2	230	6600	DP-C230

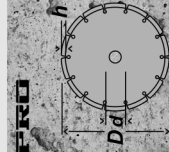
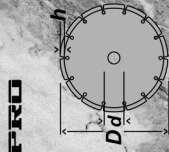
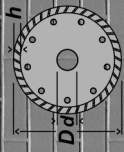
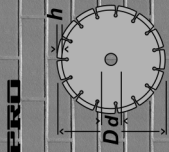

PRO

PRO



Technical data

[mm]		RPM	Order Code	WS							
h	d			D	08-115 T	08-125 T	08-115 TV	08-125 TV	10-115 T	10-115 TV	10-125 TV
5	22,2	115	13200	DP-K115
5	22,2	125	12200	DP-K125
5	22,2	150	10000	DP-K150
5	22,2	180	8500	DP-K180
5	22,2	230	6600	DP-K230

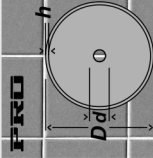

Technical data

[mm]		RPM	Order Code	WS							
h	d			D	08-115 T	08-125 T	08-115 TV	08-125 TV	10-115 T	10-115 TV	10-125 TV
M14	80	12500	WP-UM0.5-80
M14	90	8500	WP-UM0.5-90
M14	100	8500	WP-UM0.5-100
M14	100	8500	WP-UM0.3-100
M14	65	12500	WP-US0.3-65
M14	80	12500	WP-US0.5-80
M14	75	12500	WP-UB0.3-75

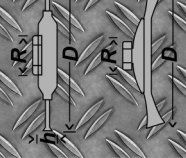

12	12,7	100	4500	WP-TN12-100
6	M14	100	12500	WP-TM0.5-100
6	M14	115	12500	WP-TM0.5-115
	M14	100	12500	WP-ZM0.5-100





Technical data

[mm]		RPM	Order Code	WS															
d	D			08-115 T	08-125 T	08-115 TV	08-125 TV	10-115 T	10-115 TV	10-125 T	10-125 TV								
22,2	180	24	8500	PP-S180-24															
22,2	180	36	8500	PP-S180-36															
22,2	180	60	8500	PP-S180-60															
22,2	180	80	8500	PP-S180-80															
22,2	180	100	8500	PP-S180-100															
22,2	180	120	8500	PP-S180-120															
22,2	230	24	6500	PP-S230-24															
22,2	230	36	6500	PP-S230-36															
22,2	230	60	6500	PP-S230-60															
22,2	230	80	6500	PP-S230-80															
22,2	230	100	6500	PP-S230-100															
22,2	230	120	6500	PP-S230-120															



Technical data

[mm]		RPM	Order Code	WS															
d	D			08-115 T	08-125 T	08-115 TV	08-125 TV	10-115 T	10-115 TV	10-125 T	10-125 TV								
22,2	115	40	13300	FS-UP115-40															
22,2	115	60	13300	FS-UP115-60															
22,2	115	80	13300	FS-UP115-80															
22,2	115	120	13300	FS-UP115-120															
22,2	125	40	12200	FS-UP125-40															
22,2	125	60	12200	FS-UP125-60															
22,2	125	80	12200	FS-UP125-80															
22,2	125	120	12200	FS-UP125-120															





Technical data

[mm]	RPM		Order Code	WS													
	● ● ● ● ● ● ● ●			08-115 T	08-125 T	08-115 TV	08-125 TV	10-115 T	10-115 TV	10-125 TV							
	d	D															
22,2	115	40	13300	FS-U115-40	•	•	•	•	•	•	•	•	•	•	•	•	
22,2	115	60	13300	FS-U115-60	•	•	•	•	•	•	•	•	•	•	•	•	•
22,2	115	80	13300	FS-U115-80	•	•	•	•	•	•	•	•	•	•	•	•	•
22,2	115	120	13300	FS-U115-120	•	•	•	•	•	•	•	•	•	•	•	•	•
22,2	125	40	12200	FS-U125-40	•	•	•	•	•	•	•	•	•	•	•	•	•
22,2	125	60	12200	FS-U125-60	•	•	•	•	•	•	•	•	•	•	•	•	•
22,2	125	80	12200	FS-U125-80	•	•	•	•	•	•	•	•	•	•	•	•	•
22,2	125	120	12200	FS-U125-120	•	•	•	•	•	•	•	•	•	•	•	•	•
22,2	180	40	8500	FS-U180-40													
22,2	180	60	8500	FS-U180-60													
22,2	180	80	8500	FS-U180-80													
22,2	180	120	8500	FS-U180-120													
22,2	115	40	13300	FS-UD115-40	•	•	•	•	•	•	•	•	•	•	•	•	•
22,2	115	60	13300	FS-UD115-60	•	•	•	•	•	•	•	•	•	•	•	•	•
22,2	115	80	13300	FS-UD115-80	•	•	•	•	•	•	•	•	•	•	•	•	•
22,2	115	120	13300	FS-UD115-120	•	•	•	•	•	•	•	•	•	•	•	•	•
22,2	125	40	12200	FS-UD125-40	•	•	•	•	•	•	•	•	•	•	•	•	•
22,2	125	60	12200	FS-UD125-60	•	•	•	•	•	•	•	•	•	•	•	•	•
22,2	125	80	12200	FS-UD125-80	•	•	•	•	•	•	•	•	•	•	•	•	•
22,2	125	120	12200	FS-UD125-120	•	•	•	•	•	•	•	•	•	•	•	•	•
22,2	180	40	8500	FS-UD180-40													
22,2	180	60	8500	FS-UD180-60													
22,2	180	80	8500	FS-UD180-80													
22,2	180	120	8500	FS-UD180-120													

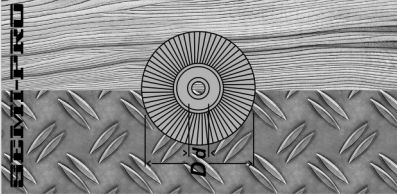
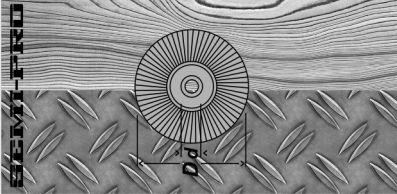



[mm]		RPM	Order Code	WS									
				08-115 T	08-125 T	08-115 TV	08-125 TV	10-115 T	10-115 TV	10-125 T	10-125 TV		
d	22,2 115 40	13300	FP-SP115-40	•	•	•	•	•	•	•	•	•	•
	22,2 115 60	13300	FP-SP115-60	•	•	•	•	•	•	•	•	•	•
D	22,2 115 80	13300	FP-SP115-80	•	•	•	•	•	•	•	•	•	•
	22,2 115 120	13300	FP-SP115-120	•	•	•	•	•	•	•	•	•	•
d	22,2 125 40	12200	FP-SP125-40	•	•	•	•	•	•	•	•	•	•
	22,2 125 60	12200	FP-SP125-60	•	•	•	•	•	•	•	•	•	•
D	22,2 125 80	12200	FP-SP125-80	•	•	•	•	•	•	•	•	•	•
	22,2 125 120	12200	FP-SP125-120	•	•	•	•	•	•	•	•	•	•
d	22,2 115 40	13300	FP-S115-40	•	•	•	•	•	•	•	•	•	•
	22,2 115 60	13300	FP-S115-60	•	•	•	•	•	•	•	•	•	•
D	22,2 115 80	13300	FP-S115-80	•	•	•	•	•	•	•	•	•	•
	22,2 115 120	13300	FP-S115-120	•	•	•	•	•	•	•	•	•	•
d	22,2 125 40	12200	FP-S125-40	•	•	•	•	•	•	•	•	•	•
	22,2 125 60	12200	FP-S125-60	•	•	•	•	•	•	•	•	•	•
D	22,2 125 80	12200	FP-S125-80	•	•	•	•	•	•	•	•	•	•
	22,2 125 120	12200	FP-S125-120	•	•	•	•	•	•	•	•	•	•
d	22,2 180 40	8500	FP-S180-40	•	•	•	•	•	•	•	•	•	•
	22,2 180 60	8500	FP-S180-60	•	•	•	•	•	•	•	•	•	•
D	22,2 180 80	8500	FP-S180-80	•	•	•	•	•	•	•	•	•	•
	22,2 180 120	8500	FP-S180-120	•	•	•	•	•	•	•	•	•	•
d	22,2 100 40	15200	FP-SD100-40	•	•	•	•	•	•	•	•	•	•
	22,2 100 60	15200	FP-SD100-60	•	•	•	•	•	•	•	•	•	•
D	22,2 100 80	15200	FP-SD100-80	•	•	•	•	•	•	•	•	•	•
	22,2 115 40	13300	FP-SD115-40	•	•	•	•	•	•	•	•	•	•
d	22,2 115 60	13300	FP-SD115-60	•	•	•	•	•	•	•	•	•	•
	22,2 115 80	13300	FP-SD115-80	•	•	•	•	•	•	•	•	•	•

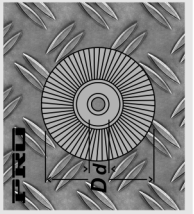
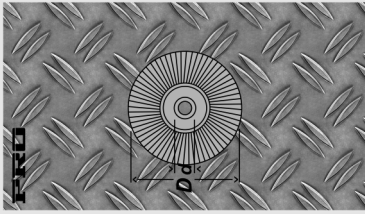
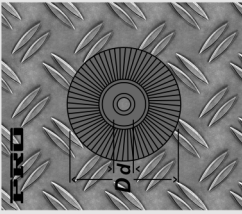



Technical data

[mm]		RPM		WS							
d	D			08-115 T	08-125 T	08-115 TV	08-125 TV	10-115 T	10-125 T	10-115 TV	10-125 TV
22,2	115	120	13300	•	•	•	•	•	•	•	•
22,2	125	40	12200	•	•	•	•	•	•	•	•
22,2	125	60	12200	•	•	•	•	•	•	•	•
22,2	125	80	12200	•	•	•	•	•	•	•	•
22,2	125	120	12200	•	•	•	•	•	•	•	•
22,2	180	40	8500								
22,2	180	60	8500								
22,2	180	80	8500								
22,2	180	120	8500								

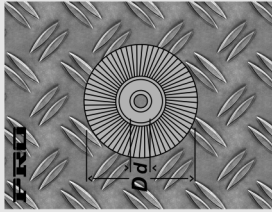

Technical data

[mm]			RPM		WS							
h	d	D			08-115 T	08-125 T	08-115 TV	08-125 TV	10-115 T	10-125 T	10-115 TV	10-125 TV
22,2	2,5	115	13300	GS-CD2.5-115	•	•	•	•	•	•	•	•
22,2	2,5	125	12200	GS-CD2.5-125								
22,2	3	180	8500	GS-CD3-180								
22,2	3	230	6600	GS-CD3-230								
22,2	2,5	115	13300	GS-C2.5-115	•	•	•	•	•	•	•	•
22,2	2,5	125	12200	GS-C2.5-125								
22,2	3	150	10000	GS-C3-150								
22,2	3	180	8500	GS-C3-180								
22,2	3	230	6600	GS-C3-230								

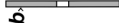
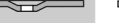
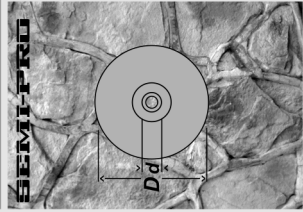



Technical data

[mm]		WS													
		h	d	D	RPM	Order Code	08-115 T	08-125 T	08-115 TV	08-125 TV	10-115 T	10-115 TV	10-125 T	10-125 TV	
22,2	2,5	115	13300	GS-MD2.5-115	•	•	•	•	•	•	•	•	•	•	•
22,2	2,5	125	12200	GS-MD2.5-125	•	•	•	•	•	•	•	•	•	•	•
22,2	3	180	8500	GS-MD3-180											
22,2	2,5	230	6600	GS-MD2.5-230											
22,2	3	230	6600	GS-MD3-230											
22,2	4	115	13300	GS-MG4-115	•	•	•	•	•	•	•	•	•	•	•
22,2	4,8	115	13300	GS-MG4.8-115	•	•	•	•	•	•	•	•	•	•	•
22,2	6	115	13300	GS-MG6-115	•	•	•	•	•	•	•	•	•	•	•
22,2	6	125	12200	GS-MG6-125	•	•	•	•	•	•	•	•	•	•	•
22,2	6	150	10000	GS-MG6-150											
22,2	4,8	180	8500	GS-MG4.8-180											
22,2	6	180	8500	GS-MG6-180											
22,2	8	180	8500	GS-MG8-180											
22,2	6	230	6600	GS-MG6-230											
22,2	8	230	6600	GS-MG8-230											
22,2	1,6	115	13300	GS-M1.6-115	•	•	•	•	•	•	•	•	•	•	•
22,2	2,5	115	13300	GS-M2.5-115	•	•	•	•	•	•	•	•	•	•	•
22,2	1,6	125	12200	GS-M1.6-125	•	•	•	•	•	•	•	•	•	•	•
22,2	2,5	125	12200	GS-M2.5-125	•	•	•	•	•	•	•	•	•	•	•
22,2	2,5	150	10000	GS-M2.5-150											
22,2	3	180	8500	GS-M3-180											
22,2	3	230	6600	GS-M3-230											



SEMITECH



Technical data

SEMI-PRO

b₊



b_x



[mm]		RPM	Order Code	WS																	
h	d			08-115 T	08-125 T	08-115 TV	08-125 TV	10-115 T	10-115 TV	10-125 T	10-125 TV										
22,2	1,6	180	8500	GS-SD1.6-180																	
22,2	1,9	230	6600	GS-SD1.9-230																	
22,2	6	115	13300	GS-SG6-115	•	•	•	•	•	•	•	•	•	•	•	•	•	•	•	•	•
22,2	6	180	8500	GS-SG6-180																	
22,2	6	230	6600	GS-SG6-230																	
22,2	1	115	13300	GS-S1-115	•	•	•	•	•	•	•	•	•	•	•	•	•	•	•	•	•
22,2	1,6	115	13300	GS-S1.6-115	•	•	•	•	•	•	•	•	•	•	•	•	•	•	•	•	•
22,2	2	115	13300	GS-S2-115	•	•	•	•	•	•	•	•	•	•	•	•	•	•	•	•	•
22,2	2,5	115	13300	GS-S2.5-115	•	•	•	•	•	•	•	•	•	•	•	•	•	•	•	•	•
22,2	1	125	12200	GS-S1-125	•	•	•	•	•	•	•	•	•	•	•	•	•	•	•	•	•
22,2	1,6	125	12200	GS-S1.6-125	•	•	•	•	•	•	•	•	•	•	•	•	•	•	•	•	•
22,2	2	125	12200	GS-S2-125																	
22,2	2	180	8500	GS-S2-180																	
22,2	3	180	8500	GS-S3-180																	
22,2	2	230	6600	GS-S2-230																	
22,2	3	230	6600	GS-S3-230																	

